

# **MINOX**

**Bedienungsanleitung  
Instructions  
Mode d'emploi**

## **MINOX ZX5 / ZX5i**

**1-5x24**

**2-10x45**

**2-10x50**

**3-15x50 SF**

**3-15x56 SF**

**5-25x50 SF**

**5-25x56 SF**

**Zielfernrohre / Riflescopes / Lunettes de visée**

## MINOX ZX5 / ZX5i

Deutsch Seite 2  
English page 15  
Français page 27



ZX5i 3-15x56 SF

## Inhaltsverzeichnis

Lieferumfang	3	<b>Gewährleistungsbestimmungen</b>	13
Willkommen bei MINOX!	4	– Erweiterter MINOX Garantieservice	13
Lernen Sie Ihr Zielfernrohr kennen	5	<b>Abmessungen/Daten</b>	40
Montage	5	<b>Technische Daten</b>	42
Dioptrienausgleich	5		
Einstellen der Vergrößerung	6		
Parallaxenausgleich	6		
Absehenverstellung	6		
Leuchtabsehen (ZX5i Modelle)	8		
– Einsetzen der Batterie	8		
– Einstellung des Leuchtabsehens	9		
– Batteriewechsel	10		
<b>Pflege und Wartung</b>	11	<b>Lieferumfang</b>	
<b>Problembehebung</b>	11	– MINOX ZX5 / ZX5i Zielfernrohr	
– Probleme mit der Treffgenauigkeit	11	– Batterie vom Typ CR 2032, 3 Volt	
– Beschlagen von innen	12	– Optik-Reinigungstuch	
<b>Seriennummer</b>	12	– Bedienungsanleitung	
<b>Service</b>	12		

## Willkommen bei MINOX!

Sehr geehrter MINOX Kunde,

mit Ihrem wohlüberlegten Kauf haben Sie sich für ein Markenprodukt von höchster optischer und feinmechanischer Präzisionsqualität entschieden.

Diese Anleitung soll Ihnen ein Berater sein, um das volle Leistungsspektrum Ihres MINOX Zielfernrohres zu nutzen. Bitte lesen Sie zuerst aufmerksam die in dieser Anleitung enthaltenen Informationen durch, bevor Sie Ihr MINOX Produkt nutzen.

Wir wünschen Ihnen viel Freude und jederzeit eine perfekte Sicht.

Thorsten Kortemeier  
Managing Director

Sollten Sie weitergehende Fragen haben, kontaktieren Sie Ihren MINOX Fachhändler oder treten Sie direkt mit unserem Kundenservice in Kontakt:

**MINOX GmbH**, Walter-Zapp-Straße 4, 35578 Wetzlar  
Telefon: +49(0)6441 / 917-0 · E-Mail: [info@minox.com](mailto:info@minox.com) · [www.minox.com](http://www.minox.com)

## Lernen Sie Ihr Zielfernrohr kennen

1. Objektiv
2. Parallaxeausgleich
3. Leuchtabsehen-Einstellung
4. Batteriefach mit Schraubdeckel
5. Okular
6. Dioptrienausgleich
7. Vergrößerungseinstellung
8. Absehenverstellung (Höhe)
9. Absehenverstellung (Seite)

## Montage

Wir empfehlen, die Montage des Zielfernrohres von einer Fachwerkstatt oder einem Büchsenmacher durchführen zu lassen. So ist gewährleistet, dass Waffe und Zielfernrohr fachgerecht aufeinander abgestimmt sind.

## Dioptrienausgleich

Der Dioptrienausgleich dient dazu, das Zielfernrohr auf das Auge des Benutzers einzustellen und die individuelle Sehstärke auszugleichen. Wird beim Schießen eine Korrekturbrille getragen, muss diese Korrekturbrille beim Einstellen des Dioptrienausgleichs daher ebenfalls getragen werden.

Die Absehen der MINOX ZX5 / ZX5i Zielfernrohre:

ZX5:

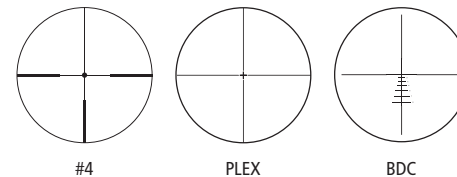

ZX5i:

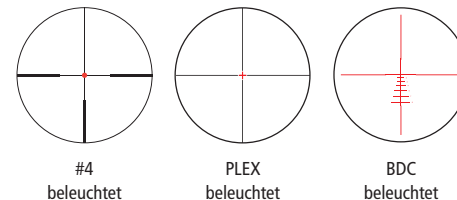

Weitere Erläuterungen zum BDC-Absehen finden Sie auf [www.minox.com/zx](http://www.minox.com/zx)

**Hinweis:** Beachten Sie auch beim Einstellen des Zielfernrohrs unbedingt die Sicherheitsregeln beim Umgang mit der Waffe.

Zum Einstellen des Dioptrienausgleichs stellen Sie die höchste Vergrößerung ein und drehen Sie den Dioptrienausgleich, bis sich die bestmögliche Schärfe des Absehens einstellt. Blicken Sie dabei auf einen weit entfernten, neutralen Hintergrund wie z. B. den bewölkten Himmel. Das Absehen muss sich beim Durchblicken durch das Zielfernrohr sofort scharf abzeichnen. Zwar kann das Auge eine nicht optimale Einstellung in gewissen Grenzen ausgleichen, dies führt jedoch bei längerer Benutzung zu Ermüdungserscheinungen.

Beim ZX5 / ZX5i 1-5x24 nehmen Sie die Einstellung des Dioptrienausgleichs nicht bei maximaler Vergrößerung, sondern bei 1-facher Vergrößerung vor, um eine optimale Einstellung für die schnelle Zielaufnahme mit beiden geöffneten Augen zu erreichen. Blicken Sie durch das Zielfernrohr auf ein weit entferntes Ziel (> 50 m). Dabei lassen Sie das nichtzielende Auge (also bei Rechtsschützen das linke und umgekehrt) geöffnet, so dass beide Augen auf das Ziel blicken. Drehen Sie nun den Dioptrienausgleich, bis beide Bilder gleich groß und

gleich scharf erscheinen. Ist die richtige Einstellung gefunden, ergibt sich ein ungestörtes binokulares Bild.

## Vergrößerungseinstellung

Um die gewünschte Vergrößerung einzustellen, drehen Sie den Vergrößerungsring im vorderen Bereich des Okulars. Im Uhrzeigersinn verringert sich die Vergrößerung, gegen den Uhrzeigersinn erhöht sich die Vergrößerung.

## Parallaxeausgleich

Parallaxe ist die sichtbare Bewegung des Absehens auf dem Zielbild, welche eintritt, wenn das betrachtende Auge sich hinter dem Zielfernrohr in Höhe oder Seite bewegt, während das Zielfernrohr nicht auf die Zieldistanz parallaxefrei justiert ist. Diese Bewegung wird Parallaxefehler genannt und führt zu Treffpunktverlagerungen.

Der Parallaxeausgleich fokussiert das Zielbild auf das Absehen. Dadurch wird das Zielbild für das Auge des Schützen scharf gestellt und gleichzeitig wird der Parallaxefehler eliminiert. Um festzustellen, ob das Zielfernrohr auf die gewünschte Entfernung parallaxefrei justiert

ist, bewegt man beim Betrachten des Zieles durch das Zielfernrohr den Kopf horizontal oder vertikal hinter dem Zielfernrohr und beobachtet die Bewegung des Absehens auf dem Ziel. Wenn sich dabei das Absehen auf dem Ziel bewegt (die Waffe muss selbstverständlich absolut ruhig gehalten werden), ist der Parallaxeausgleich nicht für die entsprechende Entfernung eingestellt und muss durch Drehen nachjustiert werden. Sobald das Absehen sich nicht mehr auf dem Zielbild bewegt, ist die Parallaxe vollständig ausgeschaltet und das Zielbild ist zum Absehen scharf gestellt. Sollte das Zielbild unscharf erscheinen, obwohl keine Parallaxe mehr zu beobachten ist, überprüfen Sie die Einstellung des Dioptrienausgleichs. Die Distanzmarkierungen auf dem Parallaxeausgleich können aufgrund von Wärmeausdehnung des Zielfernrohres und unterschiedlicher atmosphärischer Bedingungen nicht unter allen Umständen genau sein. Sie dienen lediglich als Orientierungswert. Wenn höchste Präzision erforderlich ist, sollte der Parallaxeausgleich immer unter den herrschenden Bedingungen wie oben beschrieben eingestellt werden.

Abb. 1



## Absehenverstellung

**Hinweis:** Bei korrekter Montage sind am Zielfernrohr zum Einschließen nur geringe Korrekturen erforderlich. Sehr große Abweichungen sind ein Hinweis auf eine nicht korrekt ausgeführte Montage.

Zum Einschließen zunächst die Abdeckkappen der Höhen- und Seitenverstellung abschrauben. Darunter befinden sich die drehbaren Verstelltürme mit einer Skala und einem Bezugspunkt für die Nullstellung. Jeder Klick und Skalenstrich des Verstellturms bewirkt eine Änderung der Treffpunktlage um 1/4 MOA (7,5 mm/100 m) bzw. 1/8 MOA (3,7 mm/100 m) bei ZX5 5-25x50 und ZX5 5-25x56. Eine Drehung im Uhrzeigersinn bewirkt eine Treffpunktverlagerung nach unten bzw. links. Eine Drehung gegen den Uhrzeigersinn bewirkt eine Treffpunktverlagerung nach oben bzw. rechts.

Wenn die gewünschte Nullstellung eingestellt ist, lösen Sie die Schraube auf der Oberseite des Verstellturms. Heben Sie nun die Verstellkappe ab, setzen Sie sie in der Nullposition wieder auf und schrauben sie mittels der Schraube fest.

## Leuchtabsehen (ZX5i)

### Einsetzen der Batterie

Ihr MINOX ZX5i Zielfernrohr ist mit einem Leuchtabsehen ausgestattet, welches von einer Batterie des Typs CR 2032 mit Strom versorgt wird. Diese Batterie ist im Lieferumfang enthalten. Die Leuchteinheit des MINOX ZX5i befindet sich in Blickrichtung links am Mittelrohr (Abb. 2).

Das Batteriefach wird durch einen eingeschraubten Deckel verschlossen. Zum Einsetzen einer neuen Batterie drehen Sie den Deckel mit einer Münze oder einem anderen passenden Objekt gegen den Uhrzeigersinn heraus. Zum Entnehmen der Batterie drücken Sie mit dem Fingernagel auf den Rand der Batterie, um diese aus der Aufnahme zu lösen.

Beim Einsetzen der neuen Batterie muss der Minus-Pol in Richtung Zielfernrohr zeigen. Danach den Deckel wieder im Uhrzeigersinn fest einschrauben. Verwenden Sie nur neue und unbeschädigte Batterien vom Typ CR 2032 eines Markenherstellers.

Abb. 2  
(ZX5i 3-15x56 SF / ZX5i 5-25x56 SF)

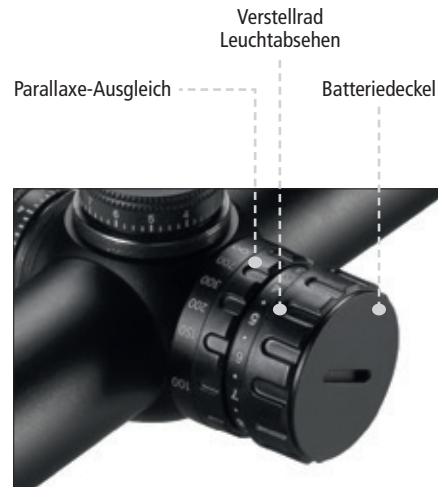

### Einstellung des Leuchtabsehens

Das Ein- und Ausschalten des Leuchtabsehens erfolgt über das Verstellrad (Abb. 2). Auf Stufe 0, bezogen auf den weißen Punkt, ist das Leuchtabsehen ausgeschaltet (Abb. 4). Drehen Sie das Verstellrad auf Stufe 1, um das Leuchtabsehen Ihres Zielfernrohrs einzuschalten. Die Helligkeit des Leuchtabsehens kann über das Verstellrad  $\approx$  eingestellt werden. Um eine bestimmte Helligkeit einstellen zu können, ohne durch das Zielfernrohr blicken zu müssen, ist das Verstellrad mit Zahlen von 1 bis 11 beschriftet.

Um die Lebensdauer der Batterie zu erhöhen, besitzt die Elektronik der ZX5i Zielfernrohre folgende Selbstabstufungs-Funktionen:

- Bei einem seitlichen Kippwinkel der Waffe von  $>45^\circ$  (Waffe auf die Seite gelegt), oder bei einem vertikalen Kippwinkel von  $>75^\circ$  (Abstellen der Waffe). Wird die Waffe innerhalb von 2 Stunden aufgenommen, so schaltet sich die Absehenbeleuchtungen automatisch wieder ein. Verbleibt die Absehenbeleuchtung länger als zwei Stunden im ausgeschalteten Zustand, ist eine Änderung der Helligkeitseinstellung erforderlich, um die Absehenbeleuchtung wieder einzuschalten.

- Nach zwei Stunden, wenn in der Zwischenzeit keine Änderung der Helligkeitseinstellung erfolgt. Wird die Helligkeitseinstellung geändert, schaltet sich die Absehenbeleuchtung wieder ein.

Die Beleuchtungselektronik kann für zwei verschiedene Helligkeitskurven programmiert werden. Falls Sie eine andere Helligkeitskurve des Leuchtpunktes wünschen, wenden Sie sich bitte an den MINOX Kundenservice.

Telefon: +49 (0) 6441 / 917-0

E-Mail: info@minox.com

#### Hinweise:

- Bitte verwenden Sie Lithium-Batterien vom Typ CR 2032, 3 Volt.
- Um ein Auslaufen der Batterie zu verhindern, entnehmen Sie diese, falls Sie Ihr Zielfernrohr längere Zeit nicht benutzen.

#### Batteriewechsel

Schalten Sie das Leuchtabsehen aus (Helligkeitsstufe = 0). Drehen Sie den Deckel mit einer Münze oder einem anderem passenden Objekt gegen den Uhrzeigersinn heraus. Zum Entnehmen der Batterie drücken Sie mit dem Fingernagel auf den Rand der Batterie, um diese aus der Aufnahme zu lösen.

Beim Einsetzen der neuen Batterie muss der Minus-Pol in Richtung Zielfernrohr zeigen. Danach den Deckel wieder im Uhrzeigersinn fest einschrauben.



**Hinweis:** Da das Gerät eine wechselbare Batterie enthält, muss diese vorher entnommen und ggf. Ihrerseits vorschriftsmäßig entsorgt werden. Weitere Informationen zum Thema bekommen Sie bei Ihrer Gemeindeverwaltung, Ihrem Entsorgungsunternehmen oder in dem Geschäft, in dem Sie dieses Gerät erworben haben.

## Pflege und Wartung

MINOX Zielfernrohre zeichnen sich durch eine außergewöhnliche Robustheit aus. Dennoch sind sie optische Präzisionsgeräte, und eine angemessene Sorgfalt im Gebrauch ist die Voraussetzung für eine optimale Leistung. Das Zielfernrohr sollte daher niemals zerlegt werden – Dichtungen, die Wasser und Beschlag abweisen, könnten dadurch beschädigt werden.

Schützen Sie Ihr Zielfernrohr im Feld vor starken Stößen. Beim Reinigen der Schusswaffe decken Sie die Linsen des Zielfernrohres sorgfältig ab, um einen versehentlichen Kontakt mit Reinigungsmitteln zu verhindern. Reinigen Sie regelmäßig das Gehäuse des Zielfernrohres mit einem weichen und sauberen Tuch.

## Problemebehebung

### Probleme mit der Treffgenauigkeit

Eine der häufigsten Ursachen für Probleme mit der Treffgenauigkeit (übermäßig große Gruppen, Veränderungen der Treffpunktlage) ist die Zielfernrohrmontage. Überprüfen Sie den korrekten und festen Sitz der Montageteile. Stellen Sie weiterhin sicher, dass der Lauf frei ist von Öl, Reinigungsmittel und übermäßigem Verschmutzungen

durch Schmauch- und Geschossablagerungen. Verwenden Sie nur Munition eines Herstellers mit der gleichen Losnummer und verwenden Sie eine solide Auflage wie z.B. Sandsäcke.

Sollten weiterhin Probleme mit der Treffgenauigkeit bestehen, so wenden Sie sich zur Überprüfung der Waffe bitte an eine Fachwerkstatt.

### Beschlagen von innen

Ein Beschlagen der innenliegenden optischen Teile kann durch beschädigte Dichtungen und das Eindringen von Feuchtigkeit verursacht worden sein. Dies wird meist durch unsachgemäßes Zerlegen des Zielfernrohres verursacht. Wir weisen darauf hin, dass Beschädigungen durch das Zerlegen Ihres Zielfernrohres von der Gewährleistung ausgeschlossen sind. Im Falle eines Beschlagens der inneren Optik bringen Sie Ihr Zielfernrohr zu einem autorisierten MINOX Fachhändler oder schicken dieses an den MINOX Kundenservice zur Reparatur.

Ein Beschlagen der äußeren optischen Teile tritt im Allgemeinen bei starken Temperaturschwankungen und hoher Luftfeuchtigkeit auf. Ein Antibeschlagmittel kann hier hilfreich sein. Bedenken Sie dabei, dass ein ungeeignetes Antibeschlagmittel die optischen Eigenschaften des Zielfernrohres wie z.B. die Transmission verändert.

Daher ist das einfache Abwischen mit einem weichen und sauberen Tuch am effektivsten. Vermeiden Sie das Beatmen des Okulars bei kaltem Wetter.

## Seriennummer

Auf der Unterseite Ihres MINOX ZX5/ZX5i Zielfernrohres finden Sie dessen individuelle Seriennummer. Geben Sie diese Nummer bei der Online-Registrierung für den MINOX Comfort Service unter [www.minox.com/service](http://www.minox.com/service) an.

## Service

Um unnötige Kosten und Verzögerungen zu vermeiden, lesen Sie zuerst alle Anwenderinformationen und Problembehebungsvorschläge, bevor Sie Ihr MINOX Zielfernrohr einsenden. Wenn eine Reparatur notwendig ist, folgen Sie diesen Anweisungen, wie Sie Ihr Zielfernrohr direkt zum MINOX Kundenservice oder zu Ihrem autorisierten MINOX Fachhändler einschicken können.

1. Packen Sie Ihr Zielfernrohr mit ausreichend Verpackungsmaterial ein, um Beschädigungen zu vermeiden.

2. Senden Sie Ihr Zielfernrohr an:

**In Deutschland:**  
MINOX GmbH (Werk 2)  
Technischer Service  
Wilhelm-Loh-Str. 1  
35578 Wetzlar

**In Großbritannien:**  
MINOX GB LTD.  
110 Basepoint Business Centre  
Butterfield, Luton  
Bedfordshire, LU2 8DL

**In den USA und Kanada:**  
MINOX USA  
Sport Optics Repair  
741 Main Street  
Claremont, NH 03743

In allen anderen Ländern schicken Sie Ihr MINOX Zielfernrohr an den von MINOX autorisierten Distributor. Dessen Anschrift finden Sie unter: [www.minox.com/service](http://www.minox.com/service)

3. Legen Sie eine detaillierte Beschreibung des Problems mit einer Kopie des originalen Kaufbelegs bei.

## Gewährleistungsbestimmungen

Mit dem Kauf dieses MINOX Zielfernrohres haben Sie ein Produkt erworben, das nach besonders strengen Qualitätsrichtlinien hergestellt und geprüft wurde. Für dieses Produkt gilt die gesetzliche Gewährleistung von 2 Jahren gemäß den nachstehenden Regelungen ab dem Tag des Verkaufs durch einen autorisierten Händler:

1. In der Gewährleistungszeit werden Beanstandungen, die auf Fabrikationsfehlern beruhen, kostenlos und nach eigenem Ermessen durch Instandsetzung, Austausch defekter Teile oder Umtausch in ein gleichartiges einwandfreies Erzeugnis behoben. Weitergehende Ansprüche, gleich welcher Art und gleich aus welchem Rechtsgrund im Zusammenhang mit dieser Gewährleistung, sind ausgeschlossen.
2. Gewährleistungsansprüche entfallen, wenn der betreffende Mangel auf unsachgemäße Behandlung – wozu auch die Verwendung von Fremdzubehör zählen kann – zurückzuführen ist, ein Eingriff von nicht autorisierten Personen und Werkstätten durchgeführt oder die Fabrikationsnummer unkenntlich gemacht wurde.

3. Gewährleistungsansprüche können nur bei Vorlage eines maschinengeschriebenen Kaufbelegs eines autorisierten Händlers geltend gemacht werden.
4. Bei Inanspruchnahme der Gewährleistung leiten Sie bitte das MINOX Zielfernrohr zusammen mit dem Original des maschinengeschriebenen Kaufbelegs und einer Schilderung der Beanstandung dem Kundendienst der MINOX GmbH oder einer Landesvertretung zu.
5. Touristen steht im Bedarfsfalle unter Vorlage des maschinengeschriebenen Kaufbelegs die Vertretung des jeweiligen Reiselandes gemäß den Regelungen zur Gewährleistung der MINOX GmbH zur Verfügung.

### Erweiterter MINOX Garantieservice

Nutzen Sie die Möglichkeit der erweiterten MINOX Produktgarantie und registrieren Sie Ihr MINOX Zielfernrohr. Erfahren Sie mehr unter [www.minox.com/service](http://www.minox.com/service).





## Welcome to MINOX!

You're about to join those who have long revered MINOX as an exceptional value in performance sports optics – that rare, understated blend of extraordinary features, quality, and durability for a surprisingly affordable investment.

These instructions are intended to provide you with the information you need to take full advantage of the many features we've built into your MINOX ZX5 / ZX5i riflescope. Information on proper adjustment, care and troubleshooting is included.

Please read all information before starting!  
Thorsten Kortemeier  
Managing Director

If you have additional questions or comments, please contact your authorized MINOX dealer or local MINOX distributor.

**MINOX GmbH**, Walter-Zapp-Str. 4, 35578 Wetzlar, Germany  
Phone: +49(0)6441 / 917-0 · E-Mail: [info@minox.com](mailto:info@minox.com) · [www.minox.com](http://www.minox.com)

## Know your scope

1. Objective
2. Parallax adjustment
3. Illumination adjustment
4. Battery compartment
5. Ocular
6. Diopter
7. Magnification ring
8. Elevation adjustment
9. Windage adjustment

## Mounting

**Note:** We strongly recommend having your scope mounted by a qualified gunsmith or professional workshop to ensure that the gun and riflescope are properly aligned.

## Diopter adjustment

The purpose of the diopter adjustment is to adjust the scope to the user's eye and compensate for variations in individual eyesight. If corrective glasses are to be worn when shooting, the diopter should be adjusted while wearing the glasses.

The reticles of the MINOX ZX5 / ZX5i riflescopes:

ZX5:

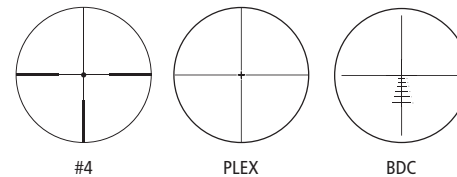

ZX5i:

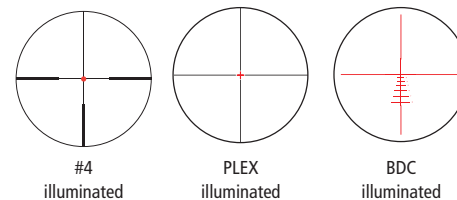

Additional information concerning the BDC reticle can be found on [www.minox.com/zx](http://www.minox.com/zx)

**Note:** When making adjustments on the riflescope, please adhere to the safety rules when handling your weapon.

To adjust the focus, first turn the magnification ring to the highest magnification and turn the diopter until the reticle is sharply focused. For best results, look at a distant uniform background like an overcast sky. When looking through the scope, the reticle must appear sharply focused immediately. Even though the eye can compensate for a suboptimal focus for some time, this results in eye fatigue after prolonged use.

To adjust the focus on the ZX5 / ZX5i 1-5x24, set the power at 1x before adjusting the diopter in order to achieve an optimal setting for a fast target acquisition with both eyes open. Look at a target in the distance (>50 m) with both eyes open – one eye looking at the target through the scope. Turn the diopter until both images are the same size and in sharp focus. If the settings are correct, you should have an undisturbed binocular image.

## Adjusting the magnification

Turn the magnification ring (7) at the front of the eyepiece to your desired magnification. Turning clockwise will increase the power and counter-clockwise will decrease the power.

## Parallax adjustment

Parallax is the visible movement of the reticle over the target image. This occurs when the observing eye moves vertically or horizontally behind the riflescope and the scope has not yet been adjusted parallax-free to the target distance. This movement is also called parallax error and causes changes in point of impact.

The parallax adjustment brings the target image into the same focal plane as the reticle. The target image as seen by the shooter is brought into focus and hereby eliminates parallax errors. To determine if the riflescope is parallax-free at the desired distance, move your head up and down, or from side to side while looking at the target through the riflescope. If the reticle appears to be moving while doing this (make sure that the weapon is absolutely steady), the parallax adjustment has not been set at the desired distance and needs to be readjusted.

If the image is still out of focus even though the parallax adjustment has been properly set, check the diopter setting.

Due to thermal expansion of the riflescope and varying atmospheric conditions, the markings on the parallax compensation cannot be accurate under all circumstances. They should be viewed as a means of rough orientation.

If high precision is required, the parallax should always be adjusted under the current conditions using the procedure described above.

Fig. 1

Windage adjustment

Elevation adjustment



Parallax compensation  
(ZX5 / ZX5i 3-15x56 SF  
ZX5 / ZX5i 5-25x56 SF)

## Reticle adjustment

**Note:** If the riflescope has been properly mounted, only minimal adjustments should be required while zeroing your rifle. Large deviations are an indication of improper mounting.

To zero your rifle, first remove the caps on the windage and elevation knobs. You will see adjustable knobs with a scale and markings for the zero position. Each click and increment on the scale changes the point of impact by 1/4 MOA (7.5 mm/100 m) and 1/8 MOA (3.7 mm/100 m) with the ZX5 5-25x50 and ZX5 5-25x56. Turning the knobs clockwise will change the point of impact down and to the left respectively. Turning the knobs counter-clockwise will change the point of impact up and to the right respectively.

When you have reached the desired settings, loosen the screw on the adjustment knobs, lift and turn the knobs to the zero position and tighten the screws again.

## Reticle illumination

### Inserting the battery

Your MINOX ZX5i riflescope is equipped with an illuminated reticle and is powered by a CR 2032 battery, which is included in the scope of delivery. Looking towards the front of the riflescope, the illumination unit can be found on the left of the main tube (Fig. 2).

1. The battery compartment is covered by a screw cap. To replace the battery, unscrew the cap clockwise with a coin or a similarly sized object. To remove the battery, press the edge of the battery with your fingernail until it is released. When inserting the new battery, the negative pole must be towards the riflescope. Replace the cap and turn counter-clockwise until tight. Use only new and undamaged CR 2032 batteries from well known brands.

Fig. 2  
(ZX5i 3-15x56 SF / ZX5i 5-25x56 SF)

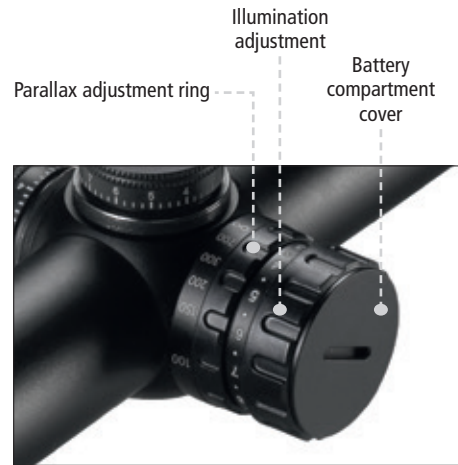

### Adjusting the illumination

Turning the reticle illumination on and off can be accomplished using the illumination adjustment ring (Fig. 2). The illumination is deactivated if the 0 is aligned with the white dot on the tube (Fig. 2). Turn the ring to level 1 to activate the illumination of the reticle at the lowest intensity. The brightness adjustment is continuous, with numbers on the adjustment ring to facilitate setting a desired brightness level without having to look through the scope.

To increase battery life, the electronics in the ZX5i offer the following automatic shutdown functions:

- Laying the weapon on its side (at an angle of 45° or more) or putting it into a vertical position (at an angle of 75° or more) will automatically deactivate the reticle illumination. Taking the weapon up again within 2 hours will automatically reactivate the reticle illumination. If the weapon remains on its side or in a vertical position for more than two hours, the reticle illumination needs to be adjusted in order to turn it on again.
- After two hours without adjusting the brightness, the reticle illumination switches off. Adjusting the brightness setting will switch it on again.

The illumination can be programmed to pe form at two illumination curves. To set a darker curve, please contact the MINOX customer service:  
Telephone: +49 (0) 6441 / 917-0  
E-Mail: info@minox.com

**Note:**

- Please use only CR 2032, 3 V Lithium batteries.
- To avoid leakage, please remove the battery if the scope will not be used over a longer period of time.

**Changing the battery**

Turn the reticle illumination off (brightness level to 0). The battery compartment is covered by a screw cap. To replace the battery, unscrew the cap clockwise with a coin or a similarly sized object. To remove the battery, press the edge of the battery with your fingernail until it is released. When inserting the new battery, the negative pole must be towards the riflescope. Replace the cap and turn counter-clockwise until tight.



**Note: This device contains a disposable battery.** Please dispose the battery at a designated battery collection point. Further information can be obtained in your community or at the retailer where you purchased your riflescope.

**Care and Maintenance**

MINOX has engineered extraordinary durability into every riflescope we build. However, they are still precision optical instruments and reasonable care should be taken to ensure optimal performance. Do not disassemble your scope in any way as this could damage the seal which makes the scope water- and fog-proof.

In the field, protect your scope from excessive impact. When cleaning your weapon, cover the lenses of your scope to prevent accidental contact with cleaning solutions. Clean the scope periodically by wiping the housing with a clean soft cloth.

**Troubleshooting**

**Accuracy problems**

One of the most common causes for inaccuracy (excessively large groups, double groups, stringing or flyers) is caused by improper mounting of the riflescope. Check all mounting components for tightness. Furthermore, make sure that the barrel is free of oil, cleaning agents and excessive fouling by powder residue and projectile debris. Use ammunition from the same manufacturer and lot number, and place the weapon on a solid rest such as a sandbags.

If accuracy problems should persist, please contact a qualified gunsmith to have your weapon checked.

**Fogging**

Internal lens fogging is the result of broken seals, allowing moisture to enter the scope. If the seal has failed under normal use, MINOX will repair or replace the scope in accordance with the MINOX warranty terms. However, fogging is most commonly the result of scope disassembly, which is not covered by the MINOX warranty. With any internal fogging, return the scope to your authorized MINOX dealer or the MINOX service center for repair.

External lens surface fogging is a common problem under the right temperature and humidity conditions. It cannot be avoided. Anti-fogging solutions may offer some relief, but simply wiping with a clean cloth is the most effective treatment. Avoid breathing on the eyepiece lens in cold weather.

## Serial Number

The serial number can be found on the underside of the riflescope. Enter this serial number into the online registration form for the MINOX Comfort Service at [www.minox.com/service](http://www.minox.com/service).

## Service

Avoid unnecessary expense and delays by first checking all the user information and troubleshooting suggestions before returning your scope for service. If service is required, follow these instructions to send your MINOX scope directly to the service center:

1. Pack the scope with adequate packing materials to prevent damage.
2. Ship your scope prepaid and insured to your authorized MINOX dealer or local MINOX distributor:

**USA/Canada:**  
MINOX USA  
Sport Optics Repair  
741 Main Street  
Claremont, NH 03743

**GB:**  
MINOX GB LTD.  
110 Basepoint Business Centre  
Butterfield, Luton  
Bedfordshire, LU2 8DL

**Germany:**  
MINOX GmbH (Werk 2)  
Technischer Service  
Wilhelm-Loh-Str. 1  
35578 Wetzlar

Please send your MINOX riflescope to authorized dealers in all other countries. You can find these addresses under: [www.minox.com/service](http://www.minox.com/service)

3. Include a detailed description of the problem along with a copy of the original sales receipt.

## Conditions of Warranty

With the purchase of this MINOX riflescope you have acquired a product that has been manufactured and inspected in accordance with especially high quality standards. For this product, we provide a legal warranty of 2 years in accordance with the following regulations from the day of purchase at an authorized dealer:

1. During the warranty period we shall compensate complaints based on faulty manufacture with repair, replacement of defective parts or by replacement with an identical flawless product at our own discretion. Consequential claims, regardless of manner or legal argument in connection with this warranty, will not be accepted.
2. Claims under warranty are null and void if the defect has been caused by improper handling – which also can include the combined use of non MINOX accessories – if the MINOX product is serviced by unauthorized persons or workshops, or if the serial number has been made unreadable.
3. Warranty claims can only be made by submission of the printed receipt as proof of purchase from an authorized dealer.

4. When submitting claims under warranty, please return the MINOX riflescope together with the proof of purchase and a description of the complaint to MINOX GmbH in Germany, or the nearest MINOX dealer.

5. Tourists may, if necessary, make use of the MINOX dealer in the country in which they are travelling (within the warranty terms of MINOX GmbH) by presenting the printed proof of purchase.

### Extended MINOX Warranty Service

Take advantage of the extended MINOX product warranty and register your MINOX product. Find out more at [www.minox.com/service](http://www.minox.com/service).

## Notes

---

---

---

---

---

---

---

---

---

---

---

---

---

---

---

---

## Table des matières

<b>Contenu de la livraison</b>	27
<b>Bienvenue chez MINOX !</b>	28
<b>Faites connaissance avec votre lunette de visée</b>	29
<b>Montage de la lunette de visée</b>	29
<b>Correction dioptrique</b>	29
<b>Réglage de l'agrandissement</b>	30
<b>Correction de parallaxe</b>	30
<b>Réglage du réticule</b>	32
<b>Réticule lumineux (ZX5i)</b>	32
– Installation de la pile	32
– Utilisation du réticule lumineux	39
– Changement de pile	33
<b>Entretien et maintenance</b>	35
<b>Élimination des problèmes</b>	35
– Problèmes dans la précision de tir	35
– Problèmes de condensation interne	35

<b>Numéro de série</b>	36
<b>Service après-vente</b>	36
<b>Conditions de la garantie</b>	37
– Extension des conditions de la garantie MINOX	38
<b>Dimensions</b>	40
<b>Informations techniques</b>	42

## Contenu de la livraison

– Lunette de visée MINOX ZX5 / ZX5i	
– Pile de type CR 2032, 3 Volt	
– Chiffon de nettoyage optique	
– Guide de l'utilisateur	

## Bienvenue chez MINOX !

Nous vous remercions pour votre choix de ce produit MINOX et vous en félicitons. Vous avez ainsi opté pour un produit qui se distingue par une optique et une mécanique de précision hors pair.

Ce guide d'utilisation devrait vous aider à exploiter au maximum l'éventail des performances que recèlent votre lunette de visée MINOX. Veuillez en faire une lecture attentive avant son premier emploi. Nous vous souhaitons beaucoup de satisfactions lors de l'utilisation de cette lunette de visée et ce, sous l'égide d'une vision parfaite.

Thorsten Kortemeier  
Directeur general

Pour toute question éventuelle, veuillez contacter votre revendeur MINOX ou notre service après-vente, comme indiqué ci-dessous.

**MINOX GmbH**, Walter-Zapp-Straße 4, 35578 Wetzlar, Allemagne  
Téléphone : +49(0)6441 / 917-0 · Courriel : info@minox.com · www.minox.com

## Faites connaissance avec votre lunette de visée

1. Objectif
2. Équilibrage de la parallaxe
3. Bague de réglage du réticule lumineux
4. Compartiment de piles avec cache
5. Oculaire
6. Compensation dioptrique
7. Ajustage du grossissement
8. Ajustage de l'élévation
9. Ajustage de la dérive

## Montage de la lunette de visée

Nous recommandons de faire procéder au montage de la lunette de visée sur l'arme à feu par un atelier spécialisé ou un armurier et ce, afin d'assurer un alignement optimal de l'arme avec la lunette de visée.

## Correction dioptrique

La correction dioptrique sert à régler la lunette de visée à l'œil de l'utilisateur et à corriger l'acuité visuelle individuelle. Si des lunettes de vue sont portées lors du tir,

ces lunettes de vue devront être portées aussi lors du réglage de la correction dioptrique.

Les réticules de la lunette de visée MINOX ZX5 / ZX5i :

ZX5:

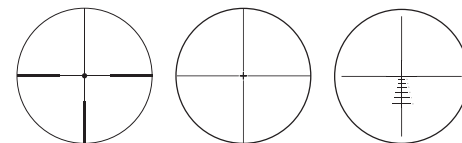

#4

PLEX

BDC

ZX5i:

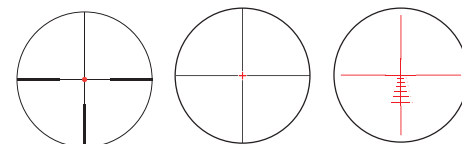

Réticule lumineux  
#4

Réticule lumineux  
PLEX

Réticule lumineux  
BDC

Des informations supplémentaires concernant le réticule BDC peuvent être trouvées sur [www.minox.com/zx](http://www.minox.com/zx)

**Remarque :** Lors du réglage de la lunette de visée, vous devez impérativement respecter les règles de sécurité applicables à la manipulation de l'arme.

Pour le réglage de la correction dioptrique, commencez par l'agrandissement maximal, puis tournez le bouton de correction dioptrique jusqu'à obtenir la netteté optimale du réticule. Pour cette opération, dirigez le regard vers un arrière-plan neutre éloigné, par ex. un ciel nuageux. Le réticule doit se détacher clairement lorsque vous regardez à travers la lunette de visée. Bien que l'œil soit capable de compenser en partie un réglage imprécis, il fatigue en cas d'utilisation prolongée.

Sur la lunette ZX5 / ZX5i 1-5x24, vous ne procédez pas à la correction dioptrique à l'agrandissement maximal, mais à un agrandissement simple, afin d'obtenir un réglage optimal pour la visée rapide avec les deux yeux ouverts. Regardez à travers la lunette sur une cible éloignée (> 50 m). Laissez ouvert l'œil qui ne vise pas (c'est-à-dire l'œil gauche pour les tireurs droits et inversement), de sorte que les deux yeux regardent la cible. Tournez ensuite le bouton de la correction dioptrique jusqu'à ce que les deux images soient de taille et de netteté identiques. Lorsque vous aurez réalisé le réglage optimal, vous obtenez une image binoculaire parfaite.

## Réglage de l'agrandissement

Pour régler l'agrandissement souhaité, il suffit de tourner la bague d'agrandissement dans la partie avant de l'oculaire. Dans le sens horaire, l'agrandissement diminue, dans le sens antihoraire, il augmente.

## Correction de parallaxe

La parallaxe est le mouvement visible du réticule sur l'image de la cible qui survient lorsque l'œil viseur se déplace en hauteur ou latéralement derrière la lunette de visée, tandis que la lunette de visée n'est pas ajustée sans parallaxe pour la distance de la cible. Ce mouvement est appelé erreur de parallaxe et entraîne des dérives du point d'impact.

La correction de parallaxe focalise l'image de la cible sur le réticule. Ainsi, l'image de la cible est ajustée avec la netteté nécessaire pour l'œil du tireur, tout en éliminant l'erreur de parallaxe. Pour vérifier si la lunette de visée est réglée pour la distance souhaitée sans parallaxe, il suffit de déplacer la tête à l'horizontale ou à la verticale derrière la lunette de visée en regardant la cible à travers celle-ci, pour observer le mouvement du réticule sur la cible. Si le réticule se déplace sur la cible (naturellement,

l'arme doit rester parfaitement immobile), la correction de parallaxe n'est pas réglée pour la distance correspondante et doit être réajustée en tournant le réglage. Dès que le réticule ne se déplace plus sur l'image de la cible, la parallaxe est entièrement éliminée et l'image de la cible est réglée parfaitement par rapport au réticule. Si l'image de la cible apparaît floue, bien que la parallaxe soit éliminée, il convient de vérifier la correction dioptrique.

Les repères de distance sur la correction de parallaxe peuvent ne pas être toujours parfaitement précis en raison de la dilatation thermique de la lunette de visée et des conditions atmosphériques variables. Ils servent uniquement de valeurs de référence. Si une précision maximale est nécessaire, la correction de parallaxe doit toujours être réglée sous les conditions les plus courantes, conformément à la description figurant ci-dessus.

Illustr. 1

Réglage en hauteur  
Réglage latéral



Correction de parallaxe  
(ZX5 / ZX5i 3-15x56 SF  
ZX5 / ZX5i 5-25x56 SF)



## Réglage du réticule

**Remarque :** Si le montage est correct, la lunette de visée ne requiert que des corrections minimales lors du réglage de tir. Les écarts importants indiquent un montage non conforme.

Pour le réglage du tir, dévissez d'abord les caches de protection des réglages en hauteur et latéral. Ces caches protègent les dispositifs de réglage dotés d'une échelle et d'un point de référence pour la position initiale. Chaque clic et trait d'échelle du dispositif de réglage entraînent une modification de la position de l'impact de 1/4 MOA (7,5 mm sur 100 m) et 1/8 MOA (3,7 mm sur 100 m) pour ZX5 5-25x50 et ZX5 5-25x56. Une rotation dans le sens horaire entraîne un déplacement de la position d'impact vers le bas ou la gauche. Une rotation dans le sens antihoraire entraîne un déplacement de la position d'impact vers le haut ou la droite.

Lorsque la position initiale souhaitée est réglée, desserrez la vis sur le haut du dispositif de réglage. Retirez le cache de réglage, remplacez-le sur la position initiale et bloquez-le à l'aide de la vis.

## Réticule lumineux

### Installation de la pile

Votre lunette de visée MINOX ZX5i est équipée d'un réticule lumineux alimenté en courant par une pile bouton de type CR 2032. Celle-ci est incluse dans l'équipement de base. L'unité lumineuse de la lunette de visée se trouve à gauche de la tourelle située au milieu du corps de la lunette de visée dirigé vers l'avant (Illustr. 2).

Le compartiment à piles est fermé par un couvercle vissé. Pour insérer une nouvelle pile, dévissez le couvercle avec une pièce de monnaie ou un autre objet adapté en tournant dans le sens antihoraire.

Pour retirer la pile, appuyez avec l'ongle sur le bord de la pile afin de la décoller de son logement. Lors de l'insertion d'une pile neuve, le pôle négatif doit être orienté vers la lunette de visée. Revissez ensuite le couvercle dans le sens horaire. Utilisez exclusivement des piles de marque neuves et non endommagées du type CR 2032.

Illustr. 2  
(ZX5i 3-15x56 SF / ZX5i 5-25x56 SF)

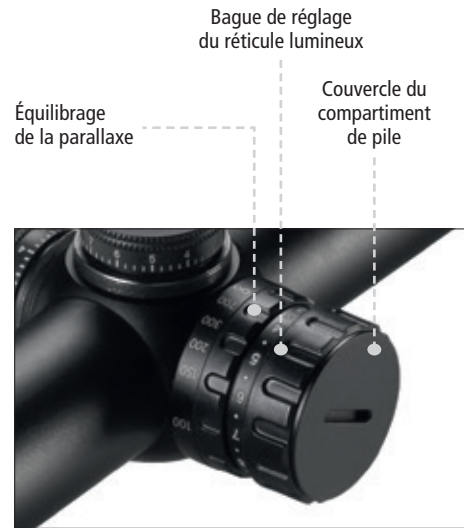

### Utilisation du réticule lumineux

La molette de réglage (Fig. 2 et 4) sert à allumer et éteindre le réticule lumineux. Au niveau 0 par rapport au point blanc, le réticule lumineux est éteint (Fig. 4). Tournez la molette de réglage sur le niveau 1 pour allumer le réticule lumineux de votre lunette de visée. La luminosité du réticule lumineux est réglée en continu à l'aide de la molette de réglage. Afin de pouvoir régler une luminosité spécifique sans devoir regarder dans la lunette de visée, la molette de réglage est dotée de chiffres de 1 à 11.

Pour augmenter la durée de vie de la pile, l'électronique des lunettes de visée ZX5i est équipée des fonctions de désactivation automatique suivantes :

- A un angle d'inclinaison latéral de  $> 45^\circ$  de l'arme (arme posée sur le flanc) ou à un angle d'inclinaison vertical de  $> 75^\circ$  (arme posée sur la crosse). Si l'arme est prise en main dans un délai de deux heures, le réticule lumineux s'allume de nouveau automatiquement. Si le réticule lumineux reste éteint pendant plus de deux heures, le réglage de luminosité doit être modifié pour allumer de nouveau le réticule lumineux.

– Après deux heures, si entre temps le réglage de luminosité n'a pas été modifié. Si le réglage de luminosité est modifié, le réticule lumineux s'allume de nouveau. L'électronique de luminosité peut être réglée pour deux courbes de luminosité. Pour régler la courbe plus sombre, veuillez contacter le service clients de la MINOX. Téléphone : +49 (0) 6441 / 917-0  
Courriel : info@minox.com

#### Remarque :

– Veuillez à utiliser seulement une pile au lithium de type CR 2032, 3 Volts  
– En cas d'inutilisation prolongée de votre lunette de visée, nous conseillons d'en ôter les piles. Ceci afin d'éviter tout dommage que pourrait causer une fuite nocive.

#### Changement de pile

Eteignez le réticule lumineux (niveau de luminosité = 0). Dévissez le couvercle avec une pièce de monnaie ou un autre objet adapté en tournant dans le sens antihoraire. Pour retirer la pile, appuyez avec l'ongle sur le bord de la pile afin de la décoller de son logement. Lors de l'insertion d'une pile neuve, le pôle négatif doit être orienté vers la lunette de visée. Revissez ensuite le couvercle dans le sens horaire.



**Remarque :** Lorsque les piles interchangeables contenues dans cet appareil sont épuisées, leur élimination doit se faire en respectant les prescriptions légales.

Pour plus d'informations, veuillez consulter les services concernés de votre municipalité, une entreprise de collecte et de traitement des déchets ou le magasin où vous avez acquis cet équipement.

## Entretien et maintenance

Les lunettes de visée MINOX se distinguent par une robustesse exceptionnelle. Cependant, ce sont aussi des instruments optiques de grande précision qui, comme tels, requièrent un minimum de précautions afin d'assurer la pérennité de leur bon fonctionnement. Ainsi, ne démontez jamais votre lunette de visée: vous risqueriez d'endommager les joints d'étanchéité qui la protègent contre l'eau, l'humidité et la condensation.

Il est aussi recommandé de toujours transporter votre arme et sa lunette de visée dans un étui adéquat, rembourré. En extérieur, évitez-lui tout choc brutal. Quand vous nettoyez votre arme, veillez à protéger l'oculaire de votre lunette afin d'éviter tout contact accidentel avec un produit éventuellement nocif. Nettoyez régulièrement votre lunette de visée à l'aide d'un chiffon propre et doux.

## Elimination des problèmes

#### Problèmes de précision de tir

Une des causes les plus courantes des problèmes de précision de tir (groupes trop importants, modification de la position de l'impact) est le montage de la lunette de visée. Contrôlez le positionnement correct et la bonne fixation des éléments montés. Assurez-vous également que le canon est exempt d'huile, de détergent et d'encrassement excessif par des dépôts de fumée et de projectiles. Utilisez uniquement les munitions du fabricant avec le même numéro de lot, ainsi que des supports solides tels que des sacs de sable.

Si les problèmes de la précision de tir persistent, veuillez remettre votre arme pour contrôle à un atelier de réparation spécialisé.

#### Problèmes de condensation interne

La formation de condensation (buée) sur la surface interne de la lentille provient en général de la détérioration d'un joint d'isolation laissant l'humidité pénétrer dans le corps de la lunette. Ce problème a le plus souvent pour origine un démontage inapproprié de l'instrument. Nous voudrions ici rappeler que tout dommage ainsi occasionné à la lunette de visée provoque l'annulation automatique des conditions de garantie.

En cas de formation de condensation interne, veuillez faire parvenir votre lunette de visée à un revendeur MINOX autorisé ou au Service Après-vente MINOX en vue d'une réparation.

La condensation des éléments optiques extérieurs se produit en général lors de brusques changements de températures et par forte humidité ambiante. L'utilisation d'un produit anti-buée peut ici se révéler utile. Cependant, veuillez auparavant considérer qu'un tel produit, s'il est inadéquat, pourrait influencer sur les propriétés optiques de votre lunette de visée, notamment sur la transmission lumineuse. C'est pour cette raison qu'un simple essuyage avec un chiffon propre et doux reste la solution la plus sage. Evitez par ailleurs de souffler sur l'oculaire par temps froid.

## Numéro de série

Le numéro de série individuel de votre lunette de visée MINOX ZX5/ZX5i est indiqué sur sa face inférieure. Veuillez communiquer ce numéro d'identification lors de l'enregistrement en ligne pour le MINOX Comfort Service sous [www.minox.com/service](http://www.minox.com/service).

## Service après-vente

Afin d'éviter une dépense inutile et une perte de temps, avant d'envoyer un produit à MINOX en vue de sa réparation, veuillez tout d'abord consulter le manuel de l'utilisateur et y voir les propositions de solutions envisagées. Si la réparation d'un produit s'avère nécessaire, veuillez alors suivre les instructions ci-dessous en vue de son expédition au Service Après-vente MINOX ou au revendeur local agréé par MINOX.

1. Embalquez le produit à réparer adéquatement et envoyez-le dans un emballage solide afin d'éviter tout risque d'endommagement pendant le transport.
2. Expédiez ce produit comme suit :

**En Allemagne :**  
MINOX GmbH (Werk 2)  
Technischer Service  
Wilhelm-Loh-Str. 1  
35578 Wetzlar

**En Grande-Bretagne :**  
MINOX GB LTD.  
110 Basepoint Business Centre  
Butterfield, Luton  
Bedfordshire, LU2 8DL

**Aux USA / Au Canada :**  
MINOX USA  
Sport Optics Repair  
741 Main Street  
Claremont, NH 03743

Pour tous les autres pays: Veuillez envoyer votre produit MINOX au distributeur MINOX local autorisé. Vous pouvez trouver son adresse en consultant notre site comme suit: [www.minox.com/service](http://www.minox.com/service)

3. N'oubliez pas de joindre à votre envoi une description détaillée du problème, accompagnée d'une copie des factures d'achats originales.

## Conditions de la garantie

En achetant cette lunette de visée MINOX, vous avez acquis un produit qui a été fabriqué et éprouvé suivant des normes de qualité particulièrement sévères. La garantie légale de 2 ans, en vigueur pour ce produit, est prise en charge par nos soins à compter du jour de la vente par un négociant agréé dans les conditions suivantes :

1. Il sera remédié, au cours de la période de garantie, aux réclamations qui se fondent sur des défauts de fabrication, gratuitement et, suivant notre propre appréciation, par le biais d'une remise en état, d'un changement des pièces défectueuses ou d'un échange contre un produit en parfait état et de même type. Les demandes qui dépasseraient ce cadre, quelle que soit leur nature et quel que soit leur motif juridique en rapport avec la présente prestation de garantie, sont exclues.
2. Les droits à la garantie sont supprimés si le défaut en question est imputable à une manipulation incorrecte – l'utilisation d'accessoires étrangers pouvant aussi en faire partie – si une intervention a été effectuée par des personnes et des ateliers non autorisés ou si le numéro de fabrication a été rendu méconnaissable.

3. Les droits à la garantie ne peuvent être invoqués que sur présentation d'un justificatif d'achat imprimé émanant d'un négociant autorisé.
4. En cas de recours à la garantie, veuillez faire parvenir le produit MINOX, accompagnée de l'original du justificatif d'achat imprimé et d'un exposé de la réclamation, au service clients de la MINOX GmbH ou à une succursale régionale.
5. En cas de besoin, la succursale du pays de destination correspondant se tient à la disposition des touristes, conformément aux règles qui régissent la prestation de garantie de la MINOX GmbH, sur présentation du justificatif d'achat imprimé.

**Extension des conditions de la garantie MINOX**  
Profitez des avantages offerts par l'extension des conditions de la garantie MINOX: Enregistrez dès maintenant votre lunette de visée MINOX ! Pour plus d'informations, merci de consulter [www.minox.com/service](http://www.minox.com/service).

## Notes

---

---

---

---

---

---

---

---

---

---

---

---

---

---

---

---

---

---

---

---

---

---

---

## Abmessungen / Dimensions / Dimensions

Modell/Model/Type	A		B		C		D			E		F		G		H		I	
	mm	inches	mm	inches	mm	inches	mm	inches		mm	inches	mm	inches	mm	inches	mm	inches	mm	inches
ZX5 / ZX5i 1-5x24	285	11,2	185	7,3	90	3,5	61	2,4		99	3,9			30	1,2	43	1,7	30	1,2
ZX5 / ZX5i 2-10x45	335	13,2	141	5,6	46	1,8	61	2,4		99	3,9	95	3,7	52	2,0	43	1,7	30	1,2
ZX5 / ZX5i 2-10x50	335	13,2	141	5,6	46	1,8	61	2,4		99	3,9	95	3,7	57	2,2	43	1,7	30	1,2
ZX5 / ZX5i 3-15x50 SF	372	14,6	149	5,9	45	1,8	70	2,8		99	3,9	124	4,9	57	2,2	43	1,7	30	1,2
ZX5 / ZX5i 3-15x56 SF	372	14,6	149	5,9	45	1,8	70	2,8		99	3,9	124	4,9	62	2,4	43	1,7	30	1,2
ZX5 / ZX5i 5-25x50 SF	430	16,9	186	7,3	82	3,2	70	2,8		99	3,9	136	5,4	57	2,2	43	1,7	30	1,2
ZX5 / ZX5i 5-25x56 SF	430	16,9	186	7,3	82	3,2	70	2,8		99	3,9	136	5,4	62	2,4	43	1,7	30	1,2

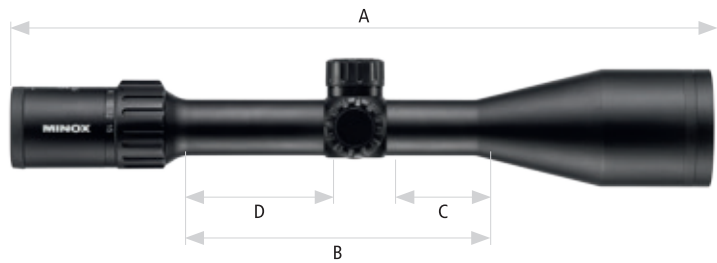

## Technische Daten

Modell	ZX5 / ZX5i 1-5x24	ZX5 / ZX5i 2-10x45	ZX5 / ZX5i 2-10x50	ZX5 / ZX5i 3-15x50 SF	ZX5 / ZX5i 3-15x56 SF	ZX5 / ZX5i 5-25x50 SF	ZX5 / ZX5i 5-25x56 SF
Vergößerung	1 – 5 x	2 – 10 x	2 – 10 x	3 – 15 x	3 – 15 x	5 – 25 x	5 – 25 x
Objektivdurchmesser (mm)	24	45	50	50	56	50	56
Durchmesser Austrittspupille (mm)	11,4 / 4,8	11,4 / 4,5	11,4 / 5,0	11,4 / 3,3	11,4 / 3,7	10,0 / 2,0	11,2 / 2,2
Sehfeld in m auf 100 m	37,1 / 8,2	18,9 / 4,0	18,9 / 4,0	11,9 / 2,6	11,9 / 2,6	7,2 / 1,6	7,2 / 1,6
Abstand Austrittspupille (mm)	~ 100	~ 100	~ 100	~ 100	~ 100	~ 100	~ 100
Dioptrienausgleich	-3,0 / +2,5	-3,0 / +2,5	-3,0 / +2,5	-3,0 / +2,5	-3,0 / +2,5	-3,0 / +2,5	-3,0 / +2,5
Höhen- und Seitenverstellung (pro Klick)	1/4 MOA (7,5 mm auf 100 m)	1/4 MOA (7,5 mm auf 100 m)	1/4 MOA (7,5 mm auf 100 m)	1/4 MOA (7,5 mm auf 100 m)	1/4 MOA (7,5 mm auf 100 m)	1/8 MOA (3,7 mm auf 100 m)	1/8 MOA (3,7 mm auf 100 m)
Absehen-Verstellbereich (Höhe und Seite)	+/- 38 MOA	+/- 38 MOA	+/- 38 MOA	+/- 20 MOA	+/- 20 MOA	+/- 13 MOA	+/- 13 MOA
Absehen in Bildebene	2	2	2	2	2	2	2
Stromversorgung für das Leuchtabsehen*	Batterie CR 2032	Batterie CR 2032	Batterie CR 2032	Batterie CR 2032	Batterie CR 2032	Batterie CR 2032	Batterie CR 2032
Argon-Gasfüllung	Ja	Ja	Ja	Ja	Ja	Ja	Ja
Mittelrohrdurchmesser (mm)	30	30	30	30	30	30	30
Länge (mm)	285	335	335	372	372	430	430
Gewicht (g)	460 / 485	605 / 630	630 / 655	715 / 740	745 / 770	745 / 770	775 / 800
<b>Bestellnummer</b>	<b>66644 #4</b> 66605 PLEX 66645 #4* 66606 PLEX*	<b>66652 #4</b> 66634 PLEX 66653 #4* 66635 PLEX*	<b>66646 #4</b> 66608 PLEX 66607 BDC 66647 #4* 66610 PLEX* 66609 BDC*	<b>66654 #4</b> 66636 PLEX 66637 BDC 66645 #4* 66638 PLEX* 66639 BDC*	<b>66648 #4</b> 66612 PLEX 66611 BDC 66649 #4* 66614 PLEX* 66613 BDC*	<b>66656 #4</b> 66640 PLEX 66641 BDC 66657 #4* 66642 PLEX* 66643 BDC*	<b>66650 #4</b> 66617 PLEX 66615 BDC 66651 #4* 66619 PLEX* 66618 BDC*

\* ZX5i

## Technical Data

Model	ZX5 / ZX5i 1-5x24	ZX5 / ZX5i 2-10x45	ZX5 / ZX5i 2-10x50	ZX5 / ZX5i 3-15x50 SF	ZX5 / ZX5i 3-15x56 SF	ZX5 / ZX5i 5-25x50 SF	ZX5 / ZX5i 5-25x56 SF
Magnification	1 – 5 x	2 – 10 x	2 – 10 x	3 – 15 x	3 – 15 x	5 – 25 x	5 – 25 x
Objective diameter (mm)	24	45	50	50	56	50	56
Exit pupil diameter low/high (mm)	11.4 / 4.8	11.4 / 4.5	11.4 / 5.0	11.4 / 3.3	11.4 / 3.7	10.0 / 2.0	11.2 / 2.2
Field of view / mtrs at 100 mtrs	37.1 / 8.2	18.9 / 4.0	18.9 / 4.0	11.9 / 2.6	11.9 / 2.6	7.2 / 1.6	7.2 / 1.6
Eye relief (mm)	~ 100	~ 100	~ 100	~ 100	~ 100	~ 100	~ 100
Diopter adjustment range	-3.0 / +2.5	-3.0 / +2.5	-3.0 / +2.5	-3.0 / +2.5	-3.0 / +2.5	-3.0 / +2.5	-3.0 / +2.5
Elevation and windage adjustment (per click)	1/4 MOA (7.5 mm at 100 m)	1/4 MOA (7.5 mm at 100 m)	1/4 MOA (7.5 mm at 100 m)	1/4 MOA (7.5 mm at 100 m)	1/4 MOA (7.5 mm at 100 m)	1/8 MOA (3.7 mm at 100 m)	1/8 MOA (3.7 mm at 100 m)
Reticle adjustment range (elevation and windage)	+/- 38 MOA	+/- 38 MOA	+/- 38 MOA	+/- 20 MOA	+/- 20 MOA	+/- 13 MOA	+/- 13 MOA
Focal plane	2	2	2	2	2	2	2
Power supply for the illuminated reticle*	Battery CR 2032	Battery CR 2032	Battery CR 2032	Battery CR 2032	Battery CR 2032	Battery CR 2032	Battery CR 2032
Argon filling	Yes	Yes	Yes	Yes	Yes	Yes	Yes
Main tube diameter (mm)	30	30	30	30	30	30	30
Overall length (mm)	285	335	335	372	372	430	430
Weight (g)	460 / 485	605 / 630	630 / 655	715 / 740	745 / 770	745 / 770	775 / 800
<b>Order number</b>	<b>66644 #4</b> 66605 PLEX 66645 #4* 66606 PLEX*	<b>66652 #4</b> 66634 PLEX 66653 #4* 66635 PLEX*	<b>66646 #4</b> 66608 PLEX 66607 BDC 66647 #4* 66610 PLEX* 66609 BDC*	<b>66654 #4</b> 66636 PLEX 66637 BDC 66655 #4* 66638 PLEX* 66639 BDC*	<b>66648 #4</b> 66612 PLEX 66641 BDC 66649 #4* 66614 PLEX* 66613 BDC*	<b>66656 #4</b> 66640 PLEX 66641 BDC 66657 #4* 66642 PLEX* 66643 BDC*	<b>66650 #4</b> 66617 PLEX 66615 BDC 66651 #4* 66619 PLEX* 66618 BDC*

\* ZX5i

## Informations techniques

Type	ZX5 / ZX5i 1-5x24	ZX5 / ZX5i 2-10x45	ZX5 / ZX5i 2-10x50	ZX5 / ZX5i 3-15x50 SF	ZX5 / ZX5i 3-15x56 SF	ZX5 / ZX5i 5-25x50 SF	ZX5 / ZX5i 5-25x56 SF
Grossissement	1 – 5 x	2–10x	2–10x	3–15x	3–15x	5–25x	5–25x
Diamètre de l'objectif (mm)	24	45	50	50	56	50	56
Diamètre de la pupille de sortie (mm)	11,4 / 4,8	11,4 / 4,5	11,4 / 5,0	11,4/3,3	11,4/3,7	10,0 / 2,0	11,2/2,2
Champ de vision à 100 m	37,1 / 8,2	18,9 / 4,0	18,9 / 4,0	11,9 / 2,6	11,9 / 2,6	7,2 / 1,6	7,2 / 1,6
Dégagement oculaire (mm)	~ 100	~ 100	~ 100	~ 100	~ 100	~ 100	~ 100
Compensation diotrique	-3,0 / +2,5	-3,0 / +2,5	-3,0 / +2,5	-3,0 / +2,5	-3,0 / +2,5	-3,0 / +2,5	-3,0 / +2,5
Réglage de l'élévation / de la dérive (par clic)	1/4 MOA (7,5 mm sur 100 m)	1/4 MOA (7,5 mm sur 100 m)	1/4 MOA (7,5 mm sur 100 m)	1/4 MOA (7,5 mm sur 100 m)	1/4 MOA (7,5 mm sur 100 m)	1/8 MOA (3,7 mm sur 100 m)	1/8 MOA (3,7 mm sur 100 m)
Domaine de réglage du réticule (élévation et dérive)	+/- 38 MOA	+/- 38 MOA	+/- 38 MOA	+/- 20 MOA	+/- 20 MOA	+/- 13 MOA	+/- 13 MOA
Plan image	2	2	2	2	2	2	2
Alimentation électrique pour le réticule lumineux*	Pile CR 2032	Pile CR 2032	Pile CR 2032	Pile CR 2032	Pile CR 2032	Pile CR 2032	Pile CR 2032
Remplissage d'argon	Oui	Oui	Oui	Oui	Oui	Oui	Oui
Diamètre du tube interméd. (mm)	30	30	30	30	30	30	30
Longueur (mm)	285	335	335	372	372	430	430
Poids (g)	460 / 485	605 / 630	630 / 655	715 / 740	745 / 770	745 / 770	775 / 800
<b>Numéro de code</b>	<b>66644 #4</b> 66605 PLEX 66645 #4* 66606 PLEX*	<b>66652 #4</b> 66634 PLEX 66653 #4* 66635 PLEX*	<b>66646 #4</b> 66608 PLEX 66607 BDC 66647 #4* 66610 PLEX* 66609 BDC*	<b>66654 #4</b> 66636 PLEX 66637 BDC 66655 #4* 66638 PLEX* 66639 BDC*	<b>66648 #4</b> 66612 PLEX 66611 BDC 66649 #4* 66614 PLEX* 66613 BDC*	<b>66656 #4</b> 66640 PLEX 66641 BDC 66657 #4* 66642 PLEX* 66643 BDC*	<b>66650 #4</b> 66617 PLEX 66615 BDC 66651 #4* 66619 PLEX* 66618 BDC*

\* ZX5i



Änderungen in Konstruktion und Ausführung vorbehalten.  
Die Marke MINOX ist eine eingetragene Marke der MINOX GmbH, Wetzlar.

Design subject to alterations without notice.  
MINOX is a registered trademark of MINOX GmbH, Wetzlar.

Sous réserve de modifications.  
MINOX est une marque déposée par MINOX GmbH, Wetzlar.

## **MINOX GmbH**

Walter-Zapp-Str. 4

D-35578 Wetzlar, Germany

Tel.: +49 (0) 6441 / 917-0

Fax: +49 (0) 6441 / 917-612

info@minox.com

**[www.minox.com](http://www.minox.com)**

[www.minox.com/facebook](http://www.minox.com/facebook) 

[www.youtube.com/minoxwebcasts](http://www.youtube.com/minoxwebcasts) 